



Artikel	213075100241	1. Ausgabe	11-2023
Article		1. Edition	
Articolo		1. Edizione	

Art.No. H8150840001041	Mut.	04-2025
------------------------	------	---------

Handwaschbecken LUA
Lave-mains LUA
Lavamano LUA

Copyright by

LAUFEN

Bathroom Culture since 1892  www.laufen.com

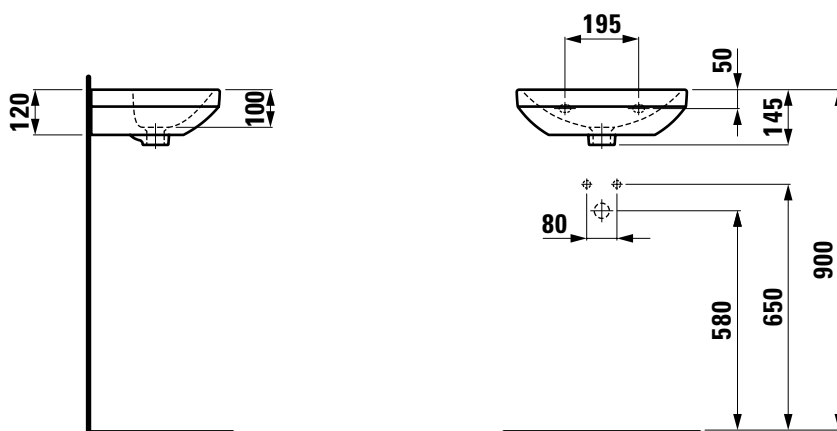
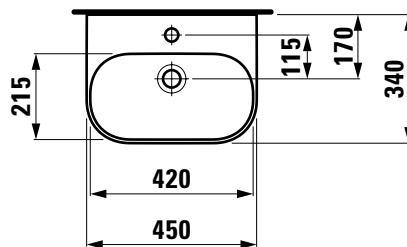

Die Massangaben in Millimeter verstehen sich unter dem Vorbehalt der Werkstoleranzen, eventuell späterer Änderungen sowie weiterer Montagemöglichkeiten. Die Haftung für Folgen fehlerhafter oder unvollständiger Massangaben ist ausgeschlossen (Art. 100 OR).

Les dimensions en millimètre s'entendent sous réserve des tolérances d'usine, d'éventuelles modifications ultérieures, de même que de nouvelles possibilités de montage. La responsabilité ne peut être engagée en cas de cotes manquantes ou erronées (CD art. 100).

Le dimensioni in millimetri s'intendono fatte salve le tolleranze di fabbricazione, le eventuali modifiche successive e le ulteriori alternative di montaggio. Si declina qualsiasi responsabilità per le conseguenze legate a dimensioni errate o incomplete (art. 100 CO).