

Massskizze / Montageanleitung Puro





Fiche de mesure / Instruction de montage Puro



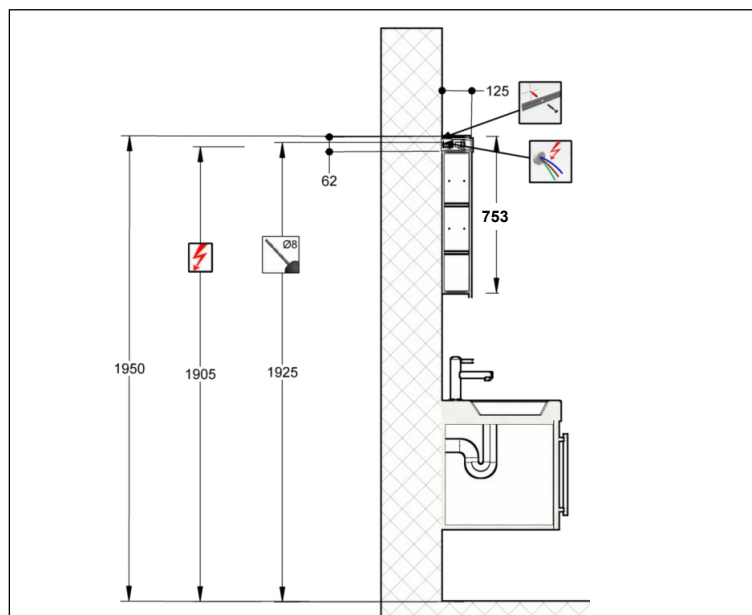
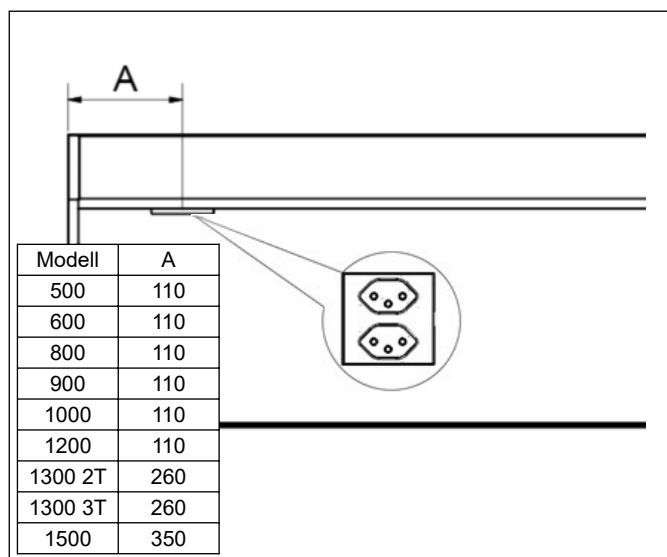
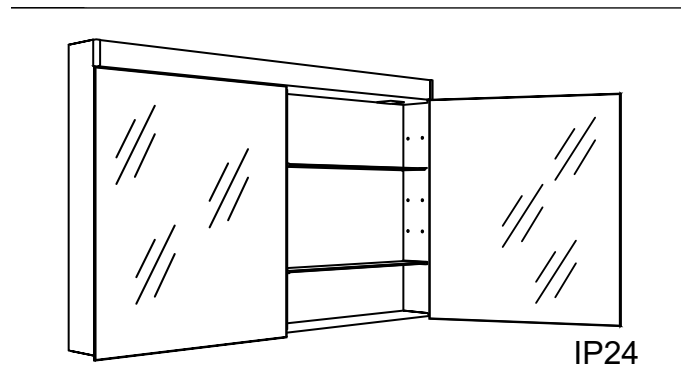

Scheda misure / Istruzione di montaggio Puro

614361 Keller Art. Nr. 311303013	Puro 600/1T Puro 600/1P Puor 600/1P
614362 Keller Art. Nr. 311303073	Puro 800/2T Puro 800/2P Puor 800/2P
614360 Keller Art. Nr. 311303173	Puro 500/1T Puro 500/1P Puor 500/1P
614363 Keller Art. Nr. 311303313	Puro 900/2T Puro 900/2P Puor 900/2P
614364 Keller Art. Nr. 311303413	Puro 1000/2T Puro 1000/2P Puor 1000/2P
614365 Keller Art. Nr. 311303513	Puro 1200/2T Puro 1200/2P Puor 1200/2P

614366 Keller Art. Nr. 311303723	Puro 1200/2T Puro 1200/2P Puor 1200/2P
614368 Keller Art. Nr. 311303733	Puro 1300/2T Puro 1300/2T Puro 1300/2T
614367 Keller Art. Nr. 311303813	Puro 1500/3T Puro 1500/3T Puro 1500/3T









Die Montage des Spiegelschranks muss durch einen Fachmann im Sanitärbereich erfolgen. Arbeiten an den elektrischen Installationen dürfen nur von autorisierten Fachleuten nach den örtlichen Vorschriften ausgeführt werden. Für nicht fachgerechte Installation wird jegliche Haftung abgelehnt. Räume mit Badewanne ① oder Dusche ① müssen mit einer FI-Schutzeinrichtung (RCD) I Δ n = 30mA gesichert sein. Bereich ② mindestens Schutzart IP X4. Bereich ② keine Steckdosen.

Le montage de l'armoire de toilette doit être effectué par un spécialiste autorisé en équipement sanitaire. Les travaux à l'installation électrique ne doivent pas être effectués que par des spécialistes autorisés selon les prescriptions locales. Si l'installation n'est pas faite par un expert nous déclinons toute responsabilité. Locaux avec baignoire ① ou douche ① doivent être protégés par un dispositif de protection FI (RCD) I Δ n = 30mA. Volume ② mind. degré de protection IP X4. Volume ② des prises électriques ne sont pas permises.

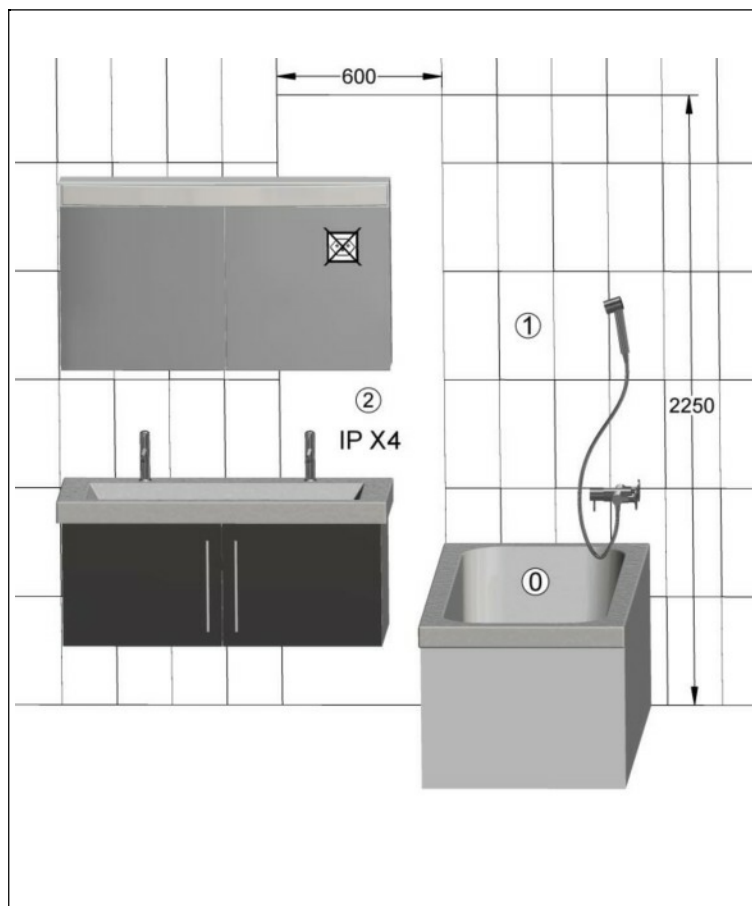
Il montaggio dell'armadietto da bagno deve essere eseguito da personale autorizzato del settore impianti sanitari. L'installazione elettrica deve essere eseguita da personale autorizzato secondo le norme vigenti del posto. Se l'installazione non viene eseguita dal personale autorizzato decliniamo ogni responsabilità. Ambienti con vasca da bagno ① o doccia ① devono essere protetti con un dispositivo di protezione FI (RCD) I Δ n = 30mA. Zona ② come minimo sistema di protezione IP X4. Zona ② non sono autorizzate le prese di corrente.



Alle Masse sind in mm angegeben. / Toutes les mesures sont indiquées en mm. / Tutte le misure sono indicate in mm.

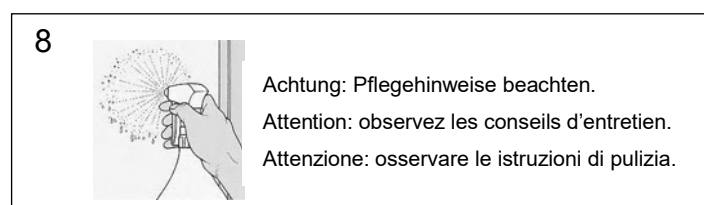
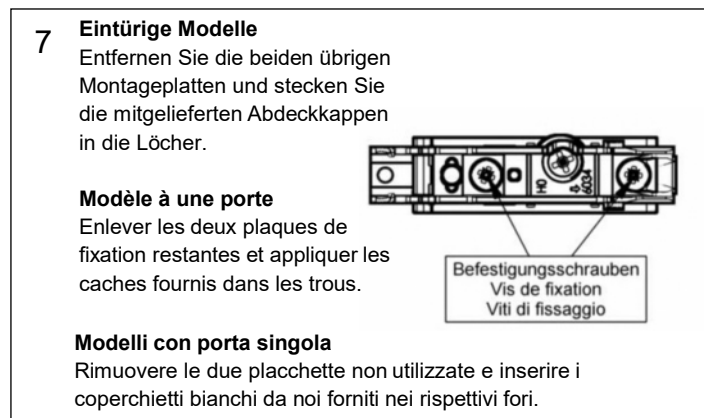
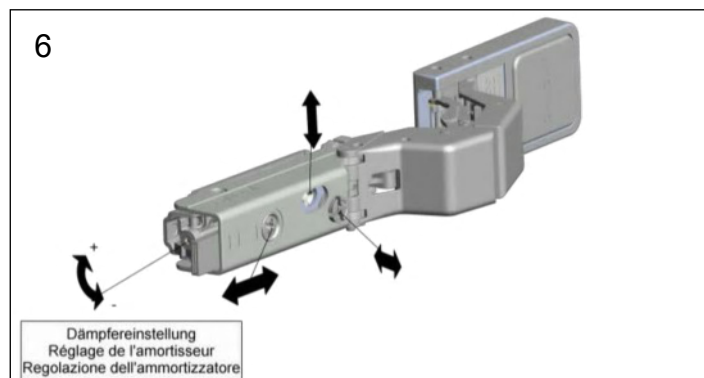
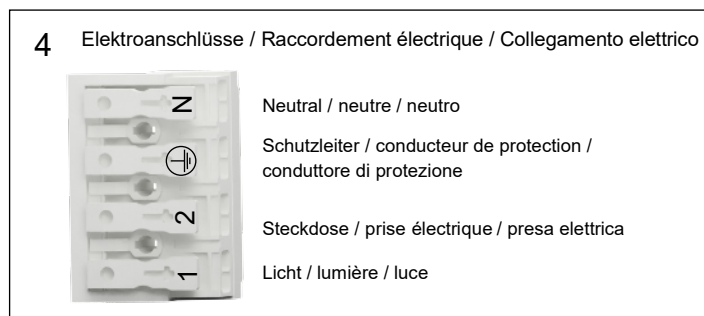
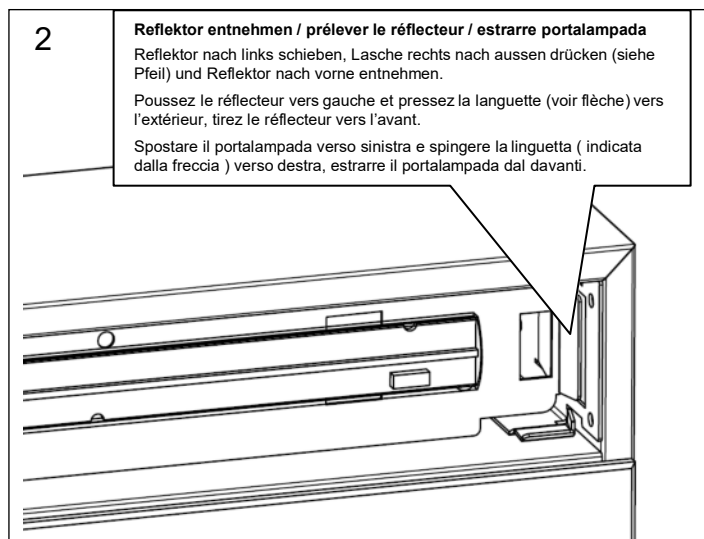
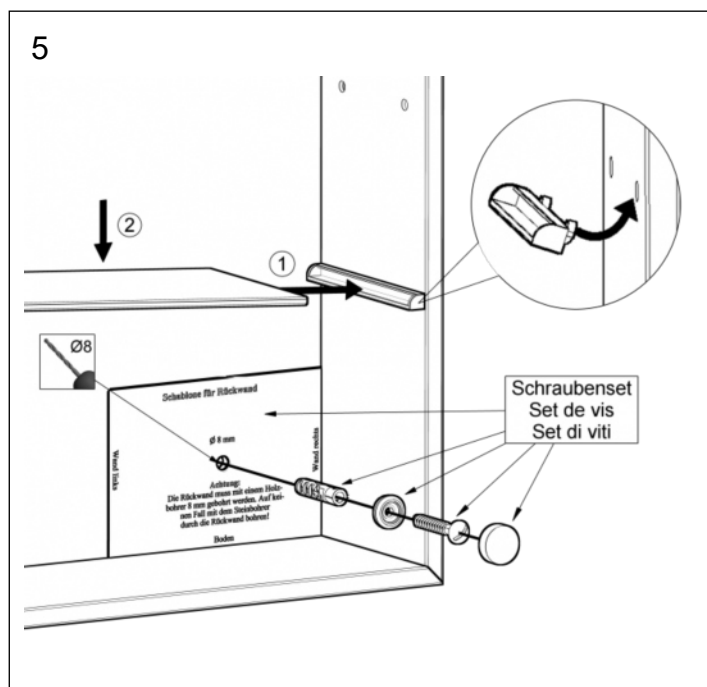
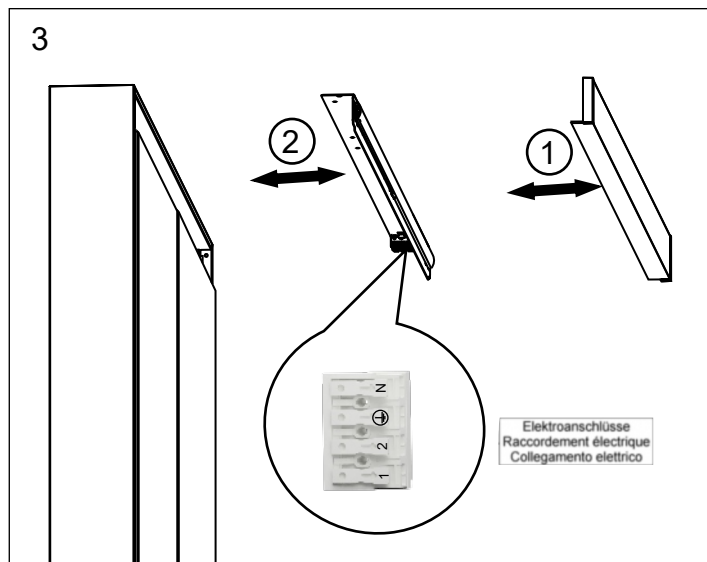
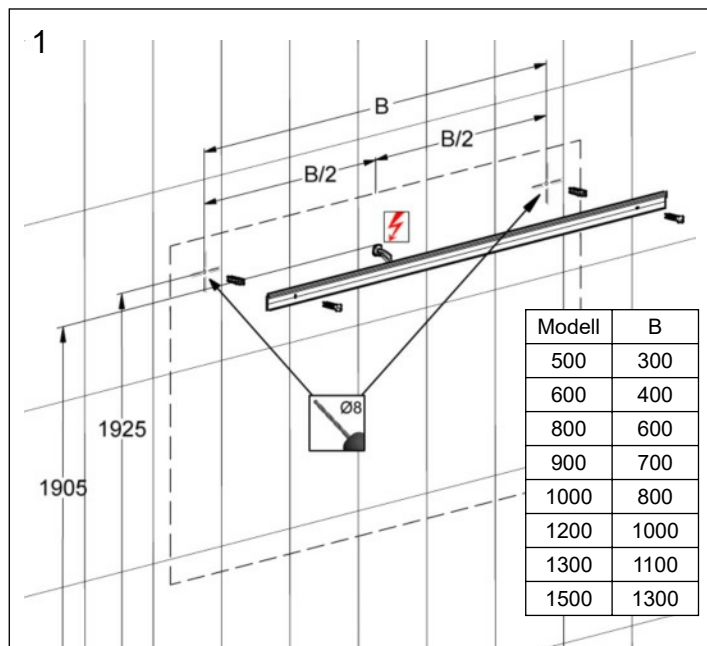

Massskizze / Montageanleitung Wandeinbau Puro

Fiche de mesure / Instruction de montage pour l'encastrement Puro

Istruzione di montaggio ad incasso Puro

614361 Keller Art. Nr. 311303013	Puro 600/1T Puro 600/1P Puor 600/1P
614362 Keller Art. Nr. 311303073	Puro 800/2T Puro 800/2P Puor 800/2P
614360 Keller Art. Nr. 311303173	Puro 500/1T Puro 500/1P Puor 500/1P
614363 Keller Art. Nr. 311303313	Puro 900/2T Puro 900/2P Puor 900/2P
614364 Keller Art. Nr. 311303413	Puro 1000/2T Puro 1000/2P Puor 1000/2P
614365 Keller Art. Nr. 311303513	Puro 1200/2T Puro 1200/2P Puor 1200/2P

614366 Keller Art. Nr. 311303723	Puro 1200/2T Puro 1200/2P Puor 1200/2P
614368 Keller Art. Nr. 311303733	Puro 1300/2T Puro 1300/2T Puor 1300/2T
614367 Keller Art. Nr. 311303813	Puro 1500/3T Puro 1500/3T Puor 1500/3T

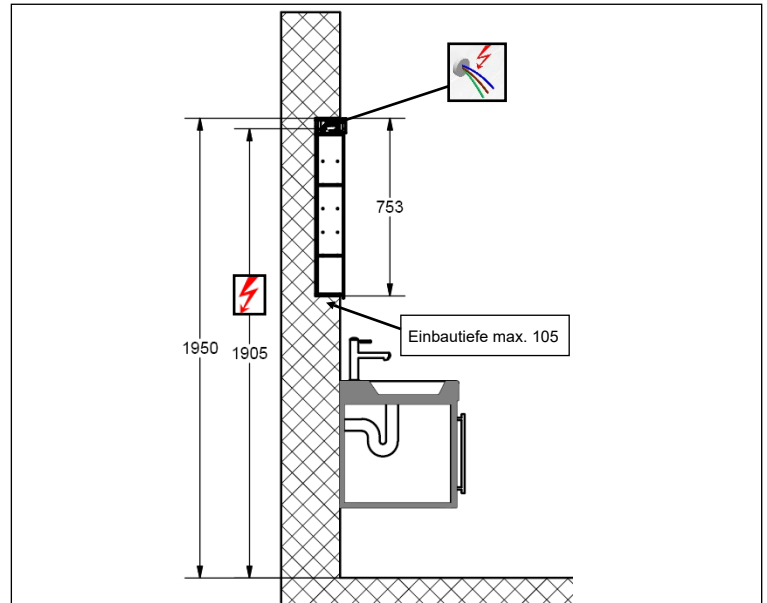
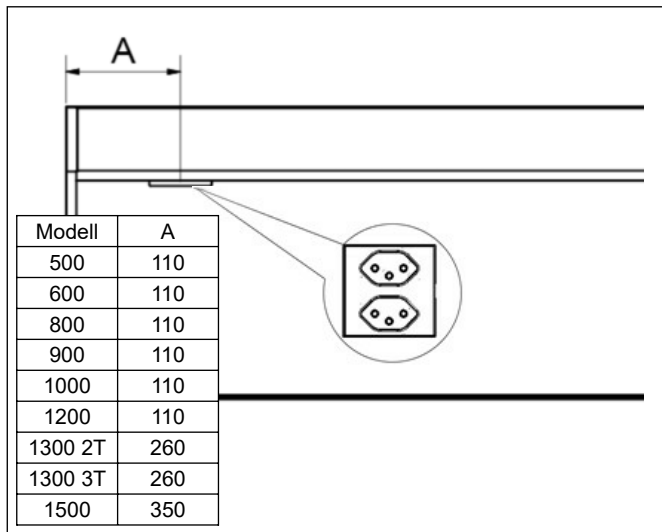
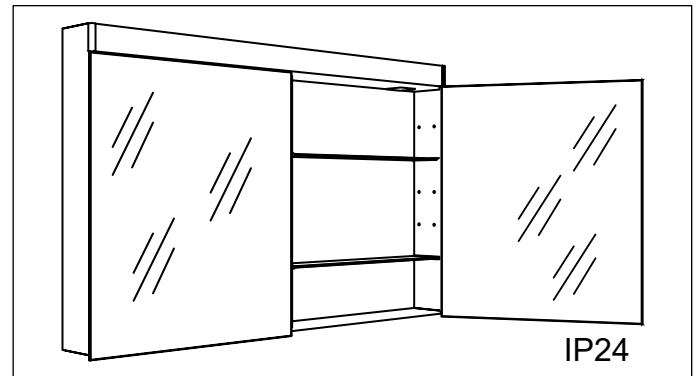

Die Montage des Spiegelschranks muss durch einen Fachmann im Sanitärbereich erfolgen. Arbeiten an den elektrischen Installationen dürfen nur von autorisierten Fachleuten nach den örtlichen Vorschriften ausgeführt werden. Für nicht fachgerechte Installation wird jegliche Haftung abgelehnt. Räume mit Badewanne ① oder Dusche ① müssen mit einer FI-Schutzeinrichtung (RCD) I Δ n = 30mA gesichert sein. Bereich ② mindestens Schutzart IP X4. Bereich ② keine Steckdosen.

Le montage de l'armoire de toilette doit être effectué par un spécialiste autorisé en équipement sanitaire. Les travaux à l'installation électrique ne doivent pas être effectués que par des spécialistes autorisés selon les prescriptions locales. Si l'installation n'est pas faite par un expert nous déclinons toute responsabilité. Locaux avec baignoire ① ou douche ① doivent être protégés par un dispositif de protection FI (RCD) I Δ n = 30mA. Volume ② mind. degré de protection IP X4. Volume ② des prises électriques ne sont pas permises.

Il montaggio dell'armadietto da bagno deve essere eseguito da personale autorizzato del settore impianti sanitari. L'installazione elettrica deve essere eseguita da personale autorizzato secondo le norme vigenti del posto. Se l'installazione non viene eseguita dal personale autorizzato decliniamo ogni responsabilità. Ambienti con vasca da bagno ① o doccia ① devono essere protetti con un dispositivo di protezione FI (RCD) I Δ n = 30mA. Zona ② come minimo sistema di protezione IP X4. Zona ② non sono autorizzate le prese di corrente.

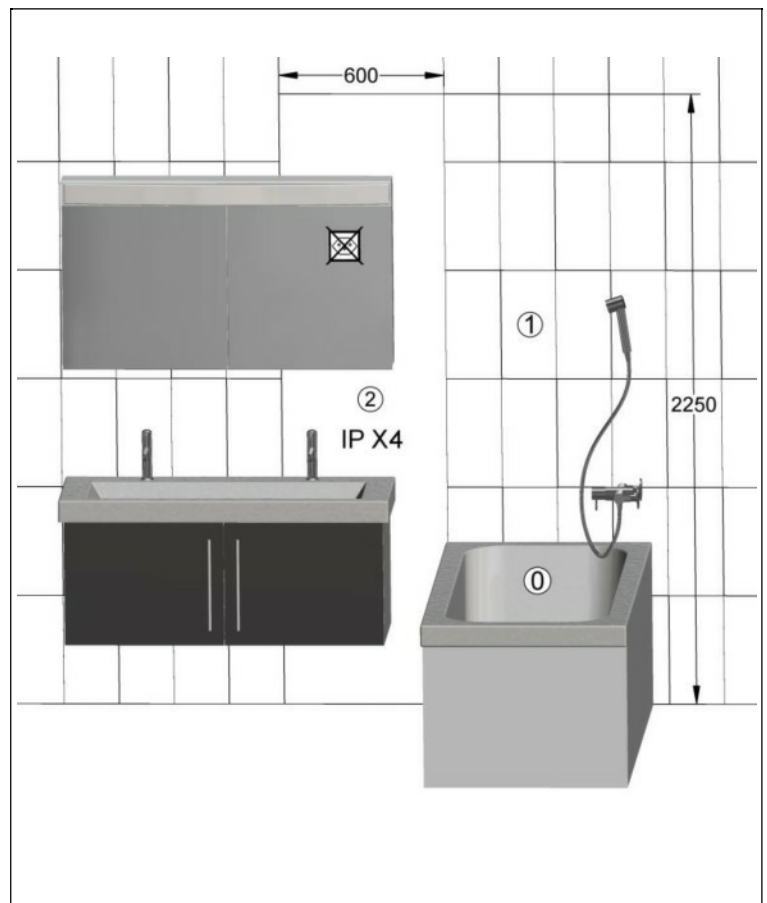

Alle Masse sind in mm angegeben. / Toutes les mesures sont indiquées en mm. / Tutte le misure sono indicate in mm.

